

Mastermill



**MONOBLOCK
PROTECTED**

- 100% WATERTIGHT
- 30% LONGER LIFE
- 15% LESS WEIGHT

Možnost zapojení sestavy několika magnetů na jednu řídicí jednotku

Možnost obrábění obrobku z 5 stran, vrtání skrz či obrábění nerovných obrobků

Drážka pro přichycení magnetu ke stolu po celém obvodu magnetu

Dorazy ze 2 stran - možnost libovolně přemístit na kteroukoliv stranu

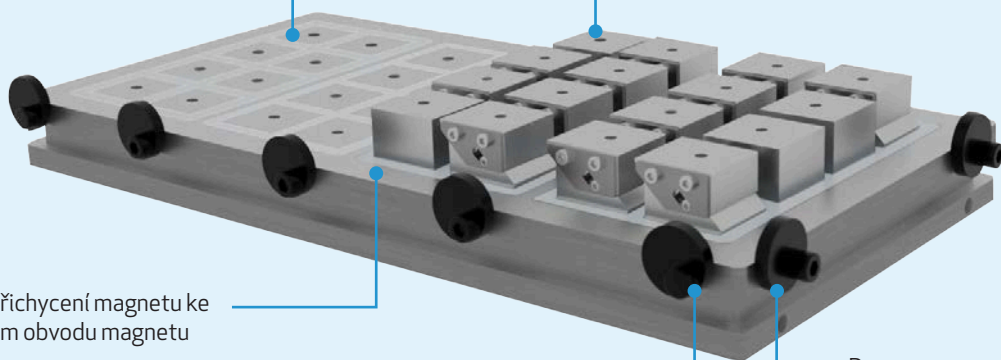

Kdy zvolit elektropermanentní magnetický upínač Mastermill:

Hledáte-li všestranný magnetický upínač vhodný pro frézování a vrtání malých, ale i velkých obrobků, pak je Mastermill dobrou volbou. Pomocí pólových nástavců je navíc možné materiál obrábět až z 5 stran, vrtat skrz a obrábět i nerovný materiál. Pro dosažení optimální upínací síly je nutná tloušťka obrobku min. 12 mm. Standartní provedení s pólovou deskou v kombinaci ocel/nerez lze použít i pro obrábění nasucho nebo s minimem chladící kapaliny.

APLIKACE



Frézování

TECHNOLOGIE



Elektropermanentní

ROZMĚR UPÍNAČE



od 300 x 430 mm

UPÍNAČÍ SÍLA



170 N/cm²

PÓLOVÁNÍ



Čtvercové

Katalogové číslo	Počet pólů	W (mm)	L (mm)	H (mm)	Hmotnost (kg)
MM50300490	24	300	490	51	49
MM50300600	32	300	600	51	61
MM50300800	40	300	800	51	82
MM50300900	48	300	900	51	92
MM50420490	36	420	490	51	70
MM50420600	48	420	600	51	86
MM50420800	60	420	800	51	114
MM50420900	72	420	900	51	128
MM50480600	56	480	600	51	97
MM50480800	70	480	800	51	130
MM50480900	84	480	900	51	146
MM50480990	84	480	990	51	161
MM50580800	80	580	800	51	157
MM50580900	96	580	900	51	177
MM50580990	96	580	990	51	194

Důležité parametry:

Upínací síla:	170 N/cm ²
Min. velikost obrobku:	50 x 110 x 12 mm
Pólování:	Čtvercové
Limit přebroušení:	5 mm
Velikost pólů:	50 x 50 mm (ocel/nerez)

Použití:

- + obrábění nerovných dílců až z 5 stran
- + upínání široké škály velikostí obrobků při frézování
- + upínání pro vrtání velkých forem, odlitků, bloků, konstrukcí apod.
- + hrubé broušení velkých dílců

